

Foster

型號：7322300-1

嵌式兩口電磁爐

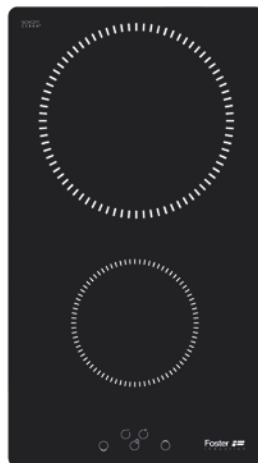

使用暨安裝說明書

華財企業股份有限公司

COB Enterprise Ltd.



<http://www.my-kitchen.com.tw>

總公司：231 新北市新店區永平街 82 號

TEL: (02) 2941-6382 FAX: (02) 8668-8974

一般

本公司在此首先感謝您選用 Foster 兩口電磁爐。請在安裝及使用前，先仔細詳讀本手冊，了解安全與安裝資訊，使用以及保養，以使本產品得以擁有最佳使用狀況及壽命。本手冊必須小心保存，以備日後參考。如果你要讓感應電磁爐給非您本人使用時，請確認提供給他參考使用書後再來操作機器。

重要安全說明

警告:請在使用操作前小心閱讀本說明書，這台感應電磁爐僅供住家使用。

使用說明

- 這台感應電磁爐僅供家庭準備中的使食物加熱用途，所有其他用途是不被允許。
- 這台感應電磁爐不是提供給戶外使用，或是移動的環境，例如船上。
- 以下個人是不能使用這個感應電磁爐，因為他們的身體上、知覺上或心理上能力不足或是缺少經驗或知識，是不能使用本爐子，除非是旁邊有人監督或教導並能負責他們安全的人。

在兒童使用方面

- 在8歲以下的幼童，必須遠離本爐子，除非是在大人的監護下。
- 8歲或以上的小孩，他們僅可以在有大人監督，或教導關於如何安全操作，與避免危險的情況下使用。
- 不可讓幼童把爐子當成玩具玩耍。
- 要讓小孩子清潔與保養感應爐時，必須要有大人監督保護。
- **窒息的危險!**幼童可能將包裝材料(如:產品包裝箔)

纏繞自己，或套在頭上玩耍而導致窒息。請將包裝材料放置遠離幼童無法靠近。

- **燒傷**的危險!清除任何可能引起幼童興趣的物品，保持感應爐上方與下方的空間，否則這些地方可能引誘小孩爬到感應爐上面。
- **燙傷與燒傷**!使用時將水壺或是鍋子的把手朝向內牆，這樣的拿取方式，可以幫助降低燙傷與燒傷的危險。
- 如果可以，使用兒童安全鎖來預防幼童啟動感應爐。當使用感應爐時，啟動安全鎖可以預防改變(或選擇)設定。

技術的安全

- 安裝、維修與保養工作必須由代理公司或是經由授權的專業技術人員作為。非專業技術人員作為這些工作可能會危害使用者。
- 感應電磁爐電源線路的連接，必須由專業電工人員作為。
- 損壞的感應爐可能是危險的，在安裝感應爐之前，檢查是否有損壞，請勿操作使用已經損壞的感應爐。
- 感應爐的用電安全保證是有依照設備規範做好接地，如果沒有，請電工人員予以接地。
- 在安裝感應爐之前，請先確認感應爐的使用電源與室內的供應電源是相同的電壓與頻率。必須與產品上的銘牌說明一致，以避免產品損壞。如果有疑問，請詢問專業人員。
- 在安裝之前、保養或維修時，必須中斷供應電源。
- 要確保安全使用感應爐時，請必須安裝妥當。
- 任何情況下不要打開感應爐的面板，任何的接觸點都會帶電；改變電或是機械構造，都會危及你與損壞產

品的功能。

- 製造工廠僅能保證使用原廠零件的產品安全性，有損壞的零件必須更換原廠零件。
- 觸電的危險！如果感應爐有缺點或是碎片，爆裂或打破。請立即關掉電源不要繼續使用。
- 如果感應爐的電線損壞，請立即更換電線。並由代理商的技術人員維修，以避免危險。

正確的使用

- **警告：**感應爐在使用時本體與其他部位會發熱，小心不要碰觸到發熱的位置。
- **警告：**有油脂與油的使用時，無人照顧感應爐烹煮，會有危險與導致火災。絕不可以使用水來滅火，要立即關閉感應爐並將火焰蓋住，例如：使用鍋蓋或是防火毯。
- **警告：**感應爐在使用時，或是剛關閉時的餘熱，要避免被燙傷，請注意餘溫警示燈是否熄滅。
- **注意：**所有的烹煮過程都必須被監督。
- **火災的危險：**不要在感應爐上面放置物品。
- 金屬物品如刀、叉、湯匙與鍋蓋不可以放置在爐面上，它們可能變成很燙。
- 操作感應爐結束後，請關閉加熱感應區。
- 如果在感應爐下方有抽屜，噴霧器的罐子，易燃液體或易燃物會因熱而引燃，請不要放置易燃物品在抽屜內。如果有餐具托盤在感應爐下方，這些必須要是耐熱的材料製造。
- 火焰會使排油煙機含有油脂的油網起火，請不要在排油煙機下方燃燒食物。
- 絕不加熱空的鍋具或是空的水壺，這會損壞陶瓷玻璃的表面。

- 絕不使用感應爐加熱密封的罐頭，這會造成罐頭因為壓力升高而爆炸。
- 如果在感應爐旁邊使用小家電(例如:攪拌器)，確認它的電線不會碰觸到發熱的感應爐爐面，電線的絕緣可能會損壞。
- 鹽、糖與砂粒或是污物灰塵，介於鍋具與爐面間會造成刮痕。要保持鍋具底部與爐面的清潔。
- 粗糙不平的鍋具會刮傷陶瓷玻璃面。必須使用平底滑順的鍋具或水壺。
- 即使是輕的物品如鹽的瓶子，如果掉落在陶瓷玻璃面上面，都能造成爆裂或形成碎片。請不要掉落任何物品在陶瓷玻璃的爐面上。
- 熱的物品放在觸控感應器或指示器上方會損壞下方的電子系統，絕不要將熱的水壺或是鍋具放置在觸控感應器或指示器的上方。
- 金屬物品放在感應爐下方的抽屜中，因為感應爐長時間大量的使用時會變熱。不要儲放金屬物品在感應爐下方抽屜中。
- 本產品並不接受另外接上定時器的控制，或是分開為遙控控制系統。
- 有裝心律調整器的使用者:當使用感應爐時它會被磁場包圍住，這不太可能將會影響到心律調整器。無論如何，如果你有疑問，請教心律調整器製造商或者你的醫師。
- 會被磁場影響的物品，例如信用卡，CD與電腦等，請遠離開啟時的感應爐。
- 因為感應爐加熱速度很快，鍋具底部的溫度很快就達到油與脂肪的燃點，絕不可以在使用感應爐時沒有人監管。
- 感應爐有裝備冷卻風扇，如果有抽屜在感應爐下方，

你必須確保有足夠的通風循環。不要儲存尖銳或小的物件或是紙，這些有可能穿過或被通風口吸住，然後損壞風扇扇葉或是妨礙冷卻。

感應烹煮

感應式烹煮的優點

當使用感應爐烹煮時，熱直接產生在鍋具底部。這會提供很多優點給你。

- 當你在煮跟炒的時候節省很多時間，鍋具直接加熱。
- 減少能源消耗。
- 容易清潔與保養，濺出的食物不會很快就在鍋具底部燒焦。
- 控制熱量供應並提高安全性。加熱區立即反應任何能源的改變。所以很精確知道熱量。加熱可以因為鍋具移開而中斷加熱區，即使加熱區還是開啟。

鍋具

僅有強磁性的鍋具由下列材料製造適用於感應爐：

- 搪瓷的鐵。
- 鑄鐵。
- 有感應-能力的不銹鋼鍋具。

要決定鍋具是否適用於感應爐，檢查鍋具或是水壺的底部是否能吸引磁鐵。

有其他感應-能力的水壺與鍋具，這些底部不一定有強磁性。如果鍋具底部不完全是強磁性，只有磁鐵吸住的位置會有熱。如此會發生不平均的加熱分布。要有好的加熱效果，我們建議使用鍋具底部強磁性的面積與加熱區尺寸符合鍋具。

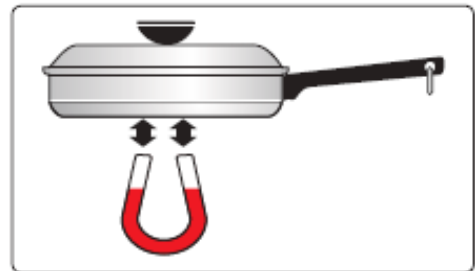





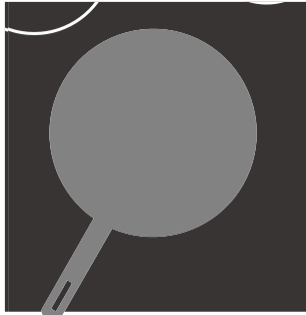
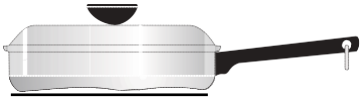

不適合的鍋具

不要使用改造過的鐵板放置在感應爐上，或是鍋具由以下材料製造：

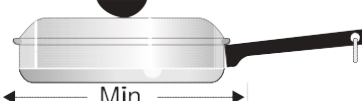
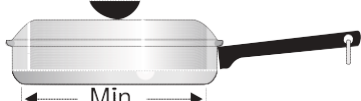
- 傳統的不銹鋼
- 玻璃
- 陶土
- 銅製
- 鋁製

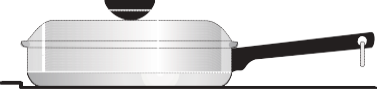
正確鍋具的放置

| 錯誤 | 正確 |
|---|---|
|  <p data-bbox="156 1093 644 1133">鍋具沒有在感應加熱區的中心位置</p> |  <p data-bbox="798 1093 1286 1133">鍋具放置在感應加熱區的中心位置</p> |
|  <p data-bbox="156 1267 676 1308">鍋具的鍋底或是邊緣有弧度或是變形</p> |  <p data-bbox="798 1267 1187 1308">鍋具的邊緣是平直線的鍋底</p> |
|  <p data-bbox="156 1442 762 1482">鍋具沒有符合加熱區最小尺寸的要求(太小)</p> |  <p data-bbox="798 1442 1382 1482">鍋具底部尺寸相同或大於加熱區最小尺寸</p> |
|  <p data-bbox="156 1617 549 1657">鍋具底部沒有平整放在爐面</p> |  <p data-bbox="798 1617 1187 1657">鍋具底部有平整放在爐面上</p> |
|  <p data-bbox="156 1787 421 1827">鍋具把手太重傾斜</p> |  <p data-bbox="798 1787 995 1827">鍋具適合平衡</p> |

鍋具最大不要超過加熱區10%，或是不要小於40%，在感應電磁爐上均有標示加熱區的大小(圖7.B)。

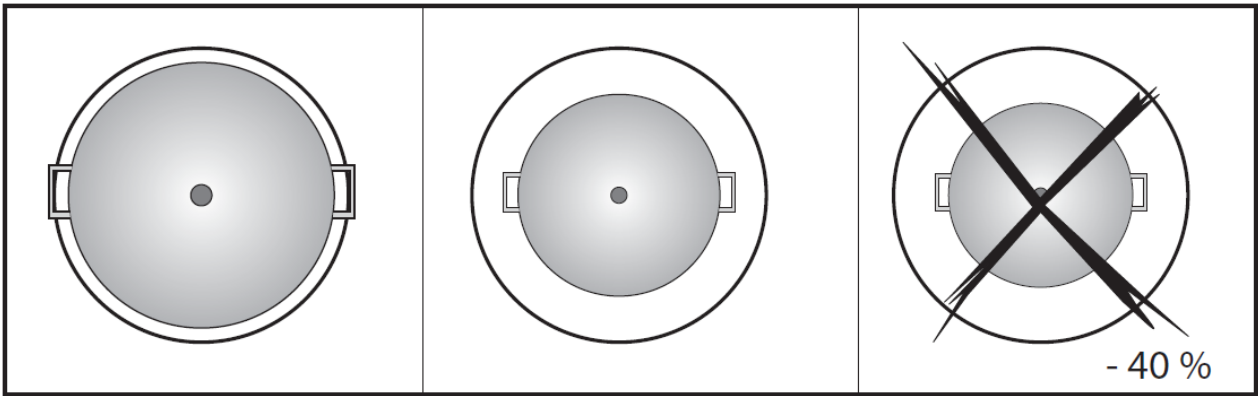

Fig.7B

注意:如果你使用鍋具底部直徑小於感應爐加熱區標示的40%，加熱區可能不會加熱。

外觀

控制面板

控制面板是由感應觸控方式來操作，控制是藉由觸控器感應鍵、顯示器與響聲來確認。在上面碰觸感應鍵，不可覆蓋住其他的感應鍵。

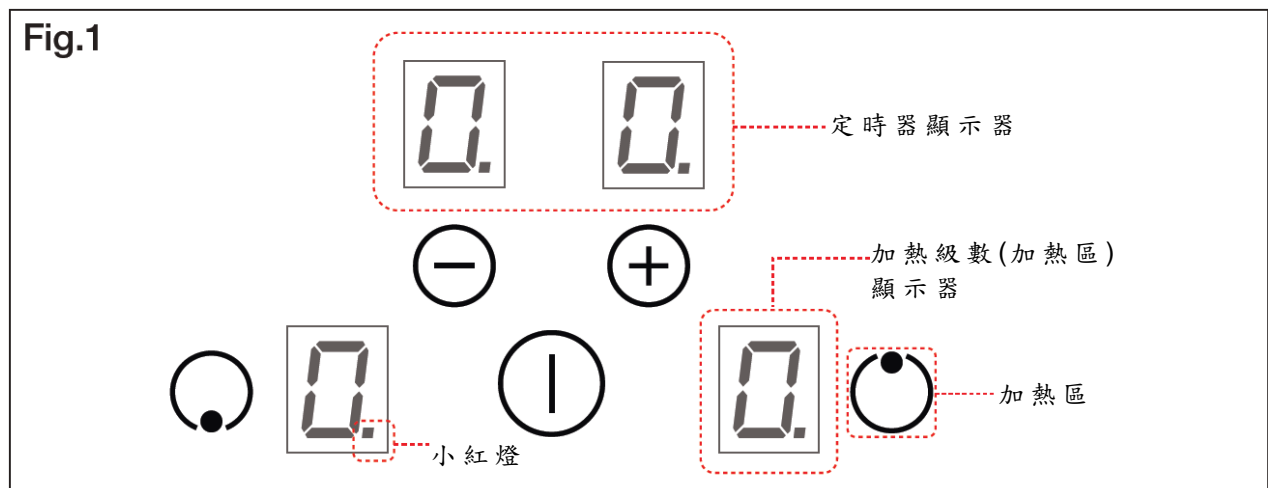

觸控鍵功能

- ① ON/OFF開關鍵：觸碰會啟動感應爐電源。
- 感應加熱區選擇：觸碰會啟動加熱區。
- ⊕ 增加鍵(+): 增強加熱區的加熱級數，或時間數值(請閱讀"使用的章節")。
- ⊖ 減少鍵(-): 減弱加熱區的加熱級數，或時間數值。

技術的特性 In acc. with regulation (EU) No. 66/2014

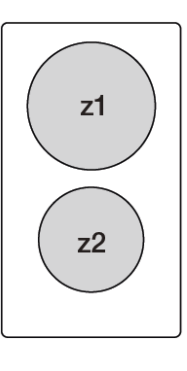
|  | 加熱區 | 外形尺寸 (mm) | 最小鍋具尺寸 (mm) | 輸出功率 (W)230V | 電爐能量密度 (瓦小時 / 公斤) EC(Wh/kg) |
|---|-----|--------------|----------------|-----------------|-----------------------------------|
| | Z1 | Ø200 | 120 | 2300(3000*) | 191.5 |
| | Z2 | 060 | 110 | 1400 | 176.4 |
| * 加速器 | | | | 最大 3700 | av.184 |

使用

啟動感應爐

觸碰 ON/OFF 開關鍵 ① 啟動感應爐。

顯示器出現 "0" 的開機準備狀態，此狀態會保留 20 秒的時間，如果在時間內沒有選擇加熱區動作，感應爐會自動離開設定模式，並關閉機器。

關閉感應爐

要關閉感應爐時，觸碰 ON/OFF 開關鍵 ①。

啟動加熱區

啟動感應爐 ①。

選擇並碰觸 ●● 對應的加熱區，然後在 10 秒鐘內需再碰觸 ⊕ 鍵或 ⊖ 鍵。

加熱區對應的顯示器，會顯示出 1 到 9 的加熱級數。碰觸 ⊕ 鍵是增加加熱級數，碰觸 ⊖ 鍵是減少加熱級數。

關閉加熱區

碰觸 ●● 對應的加熱區，碰觸 ⊖ 鍵減少加熱級數到 "0" 的位置。

鍋具偵測器

每個感應加熱區會有鍋具偵測最小使用尺寸的限制，偵測會依不同鍋具大小、材質、塗層厚度而定。

因此必須選擇與加熱區，直徑最適合的鍋具來使用。

如果  符號出現在顯示器代表：

- 鍋具不適合感應爐烹煮。
- 鍋具的直徑小於加熱區能感應得到的限制。
- 沒有鍋具再加熱區上面。

更多相關請參考”感應爐烹煮”的章節。

餘熱

當感應爐關閉後加熱區的溫度還很高(超過50°C)，相關的顯示器會出現符號”H”的餘熱指示燈。

這個符號出現是表示爐面的溫度還很高，即使感應爐已經關閉時，還是有燙傷的危險。

(例如水煮意大利面)或食物在很短的時間內。

加速器



建議使用這個功能，加熱大量的水(例如煮麵)

加熱區以最高的速度加熱10分鐘，這個加速功能可以減少烹煮時間。

這個加速功能結束後，加熱區會自動回到加熱級數”9”。

啟動這個程式

啟動感應爐①。

碰觸  這個加熱區，碰觸  鍵到9的加熱級數，然後再次觸碰  鍵，符號”P”會出現在加熱區的顯示器上，這已啟動加速器的最大加熱功能。

定時器

感應爐的定時器有二種功能：

一種是設定時間，結束會切除加熱區。

一種是設定時間，結束時只有提醒作用的EGG定時器。

會切除加熱區的設定：

這個設定可以從"01"到"99"分鐘，當時間到了時候會自動關閉加熱器。

當已啟動並設定好加熱級數後，觸碰○●選擇要設定的加熱區後，請再同時碰觸⊕⊖二鍵進入定時器模式，須在10秒鐘內碰觸⊕或⊖鍵調整要設定的時間，等待10秒鐘後自動離開設定模式，設定的時間會顯示在定時器上，小紅點會閃爍起來。

當時間結束時加熱區會自動關閉，定時器會出現閃爍的"00"與響聲信號。碰觸控制區任何鍵可停止響聲。

若要中斷加熱區設定的時間，先碰觸加熱區○●選擇對應鍵，再同時碰觸⊕⊖鍵啟動定時器後，碰觸⊖將設定時間調回到"00"，等待10秒鐘後自動離開設定模式。在加熱級數旁的小紅點會熄滅。

EGG定時器(提醒)

這是一種提醒作用的EGG定時器。你也可以啟動加熱區設定加熱級數後，再進入EGG定時器設定(提醒)時間，加熱級數旁的小紅點不會閃爍，設定時間結束不會切除加熱區。

要設定此功能時：

觸碰ON/OFF開關鍵①。

然後同時碰觸⊕⊖鍵，定時器的顯示器亮起。

再碰觸⊕或⊖鍵來設定時間，從"01"到"99"，10秒後會自動離開設定模式，倒數時間會在定時器顯示，不會出現小紅點。

當時間結束時，顯示器會出現閃爍的"00"與響聲信號。觸碰控制區任何鍵停止響聲。

若要中斷EGG定時器/提醒功能，請先啟動感應爐①後再同時碰觸⊕⊖鍵啟動定時器，最後碰觸⊖將設定時間調回到"00"，等待10秒鐘後會自動離開設定模式。

兒童安全鎖

這個功能是預防幼童，或因意外而啟動感應爐。

兒童安全鎖，只能在所有加熱區關閉時才能設定。

要設定這個功能請啟動電源後，再同時觸碰右邊○加熱區與⊖鍵(參考Fig.1)，再次碰觸右邊加熱區○鍵，符號"L"將會出現在顯示器上。

兒童安全鎖功能啟動後，當你重新啟動感應爐時，兒童安全鎖功能一樣還是存在。

解鎖請啟動電源後，同時碰觸右邊加熱區○選擇鍵與⊖鍵，然後再碰觸⊖鍵。



自動安全關機

在加熱區的加熱級數1~9各有不同的加熱時間限制(請參考下面表格)，當超過時間限制會自動關閉該加熱區。關機後會有餘熱殘留並出現符號"H"顯示。

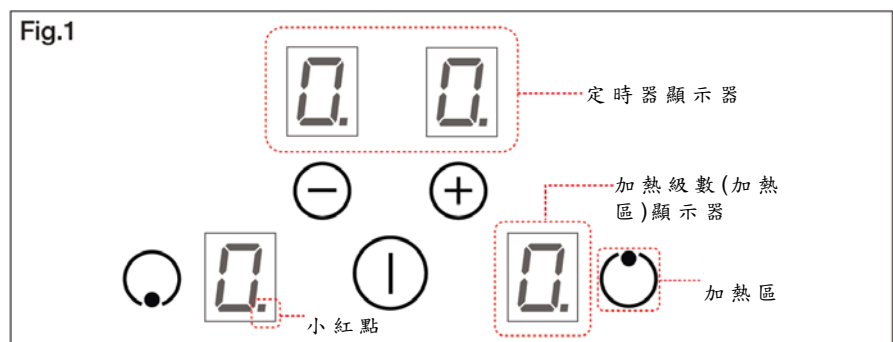
| 加熱級數 | 操作時間限制 (小時) |
|---------|----------------|
| 1-2 | 6 |
| 3-4 | 5 |
| 5 | 5 |
| 6-7-8-9 | 1.5 |



簡易故障排除

| 問題 | 可能原因 | 簡易排除 |
|---|----------------------|------------------------------------|
| 無法啟動感應爐 | 感應爐沒有接上電源，或是接錯電。 | 檢查感應爐是否正確接上電源，參考"電源連接"章節。 |
| | 斷路器跳電。 | 請檢查電力箱是否斷路器跳脫。 |
| | 開機 20 秒鐘後才操作。 | 重新啟動感應爐，並在 20 秒鐘內操作。 |
| | 你同時碰觸 2 個或多個感應器。 | 僅能碰觸一個感應器。 |
| | 有水或是油脂髒污在控制面板區。 | 清潔控制面板。 |
| 感應爐不動作 | 你有放物品在 ON/OFF 感應鍵上面。 | 將放置在控制區面板上的物品移開。 |
| 餘溫顯示燈沒亮 | 感應區不熱，因為加熱時間很短。 | 如果操作時間很久而且熱，通知售服單位。 |
| 感應鍵變熱 | 鍋具太大或是放置太靠近控制區。 | 儘可能將大的鍋具放置在後面的加熱區。 |
| 加熱設定在兩段級數中變化 | 能源管理功能啟動。 | 參考"使用感應爐"章節。 |
|  符號出現 | 兒童安全鎖啟動。 | 參考"使用感應爐"章節。 |
|  符號出現 | 沒有鍋具在加熱區上。 | 放鍋具在加熱區。 |
| | 鍋具不適合。 | 使用正確的鍋具，參考"感應爐烹飪"章節。 |
| | 鍋底直徑小於加熱區的感應範圍 | 使用符合加熱區大小的鍋具，參考"感應爐烹飪"章節。 |
| | 鍋具沒有全部放在加熱區上面。 | 鍋具底部全部放在加熱區上。 |
|  符號出現 | 感應線圈過熱。 | 讓感應爐冷卻。 |
|  符號與數字出現 | 感應爐有一個錯誤訊息出現。 | 中斷電源一段時間，再恢復接上電源。如果還是一樣情況，請通知售服單位。 |

如果你在上列的簡易問題排除找不到你的問題，或是你找不到排除問題的方法，請通知代理公司的售服單位。

清潔與保養

重要訊息

- 規律的清潔感應爐的爐面，以免爐面玻璃損壞。
- 在清潔前關閉感應爐並讓它冷卻。
- 在保養前關閉感應爐電源。
- 不要使用水噴霧與蒸氣清潔感應爐。

- 使用潮濕的軟綿布清潔，並使用天然的清潔液。
- 不要使用有研磨腐蝕性的物品或清潔墊，有溶解力或金屬物品清潔。

一般訊息

- 每次使用完都須清潔。
- 必須使用乾淨鍋底的鍋具。
- 在爐面的刮痕或是黑色的沾汙，不會影響到感應爐的操作。
- 使用適用感應爐表面的專用清潔劑。
- 使用特殊刮刀清潔陶瓷玻璃上的汙物。

清潔玻璃面

- 立即移除：溶解的塑膠，塑膠薄片，有糖分的食物。如果沒有立即移除，這些污物會損壞陶瓷玻璃。將刮刀放置於陶瓷玻璃面，並移動刮刀的刀片來刮除汙物。



- 冷卻後才移除污物：水垢痕跡、水痕、油脂污物、閃亮的金屬汙點。

清潔陶瓷玻璃面，使用濕棉布與沒有侵蝕性的清潔劑。清潔後，用乾軟綿布擦乾。



處理包裝材料

紙箱與包裝材料在運送過程中保護產品不會受損，這些材料設計成可以生物分解或是環保回收。

確認任何包裝材料，袋子等等處理的安全，與禁止幼童靠近玩耍，會有窒息的危險。

處理廢棄產品

電磁爐長期使用後要拋棄處理，請依照環保署與各地方縣市政府廢棄物處理辦法處理之。

節省能源建議

- 經常放置適當的鍋蓋在鍋具上，烹煮沒有鍋蓋的鍋具會增加4倍的能源消耗。使用玻璃蓋可以經常查看，並避免必須常常要提起鍋蓋。
- 使用平底實心的鍋具，有弧度的鍋底會增加能源消耗。
- 鍋底的大小尺寸，必須符合加熱區的範圍，否則會浪費能源。注意：鍋具的尺寸製造商通常是指鍋面直徑，大部分鍋底的尺寸會較小。
- 選擇鍋具大小適合你烹煮食物的份量，大的鍋具只裝一半將會使用較多的能源。
- 當烹煮時使用少量水，這是節省能源，而且蔬菜還可保留大量維他命與礦物質。
- 選擇較低的加熱級數。

對於不遵守上述所有警告所造成的最終損壞，製造商與代理商婉拒所有責任。

造成損壞是不遵守上述警告，因此保固維修是不包含上述情況。

安裝

安裝感應爐

1. 在流理台檯面挖洞(參考"檯面挖洞")。
2. 將感應爐翻面放置，底下先放置軟墊防止刮傷，將預先準備的封條材料沿著感應爐背面四周黏上。

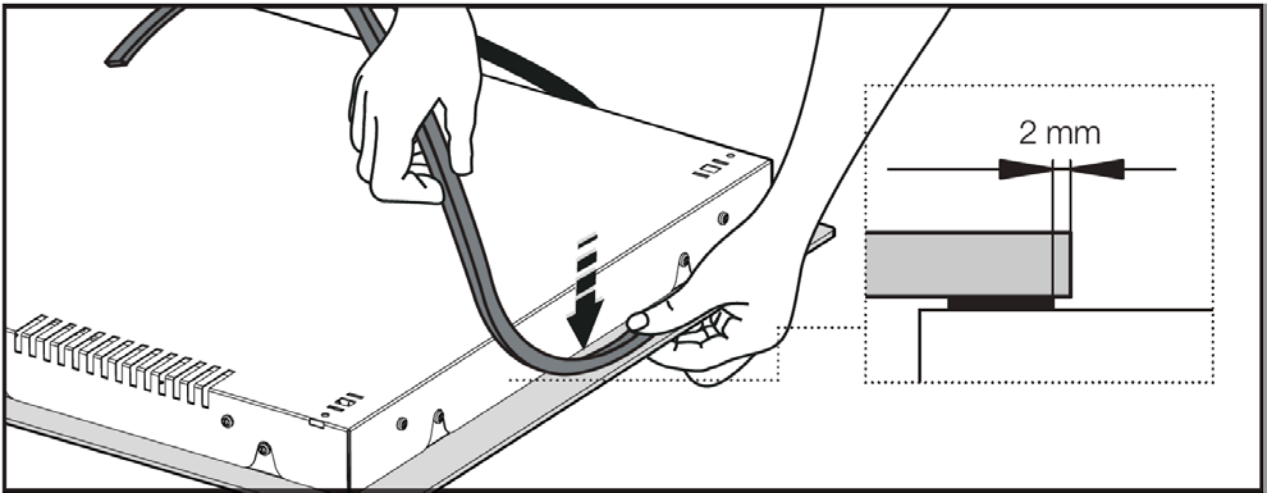

3. 先將電源線放入檯面挖洞內，再將感應爐放入洞內放入，感應爐四周的封條會與檯面密切接合，並有效的封住四周。不可使用矽利康。

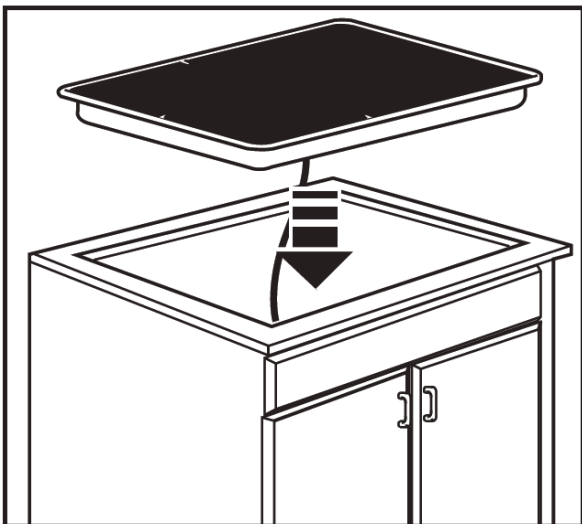

4. 固定感應爐可用4組卡榫。

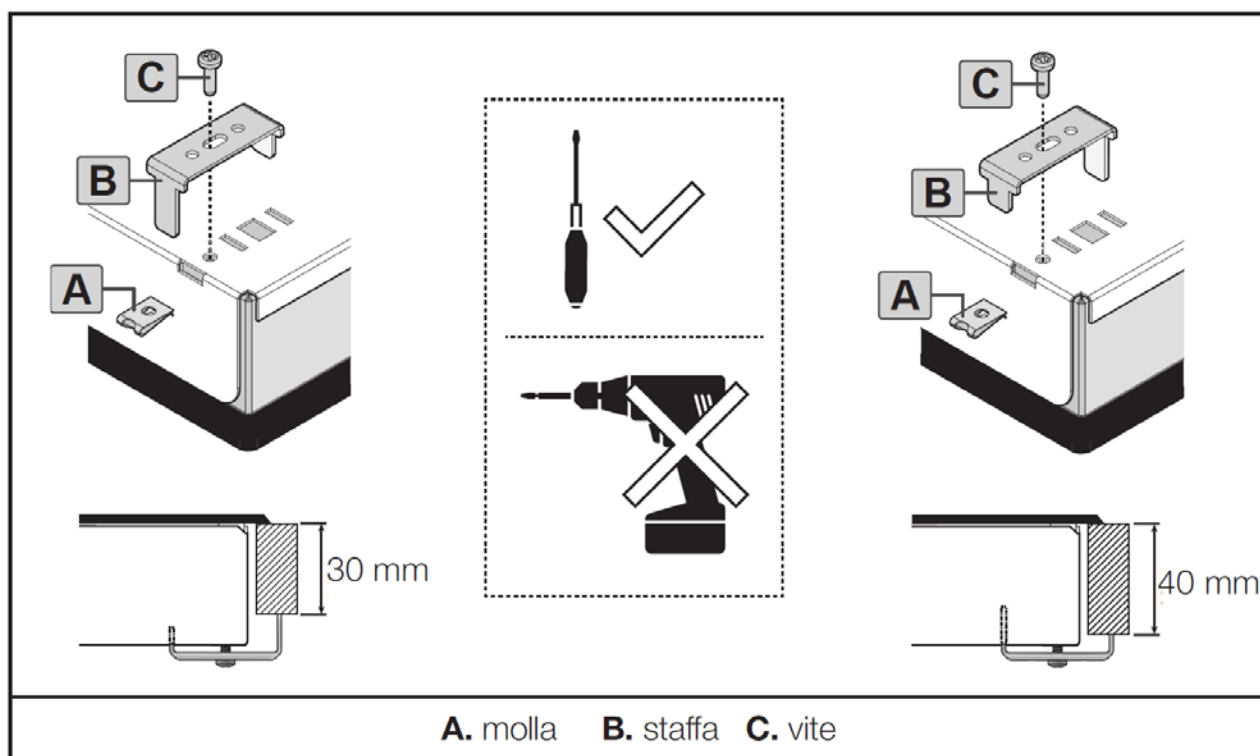

5. 接上電源線。

6. 接上電源。參考電源連接。

7. 檢查感應爐。

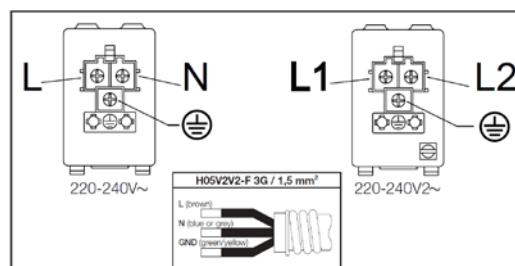

安裝位置

安裝位置選擇，以最右邊方式為建議安裝位置方式。

| NON PERMESSA | NON CONSIGLIATA | RACCOMANDATA |
|--------------|-----------------|--------------|
| | | |

通風

記得保留最小安全距離，以確保適當的通風良好。

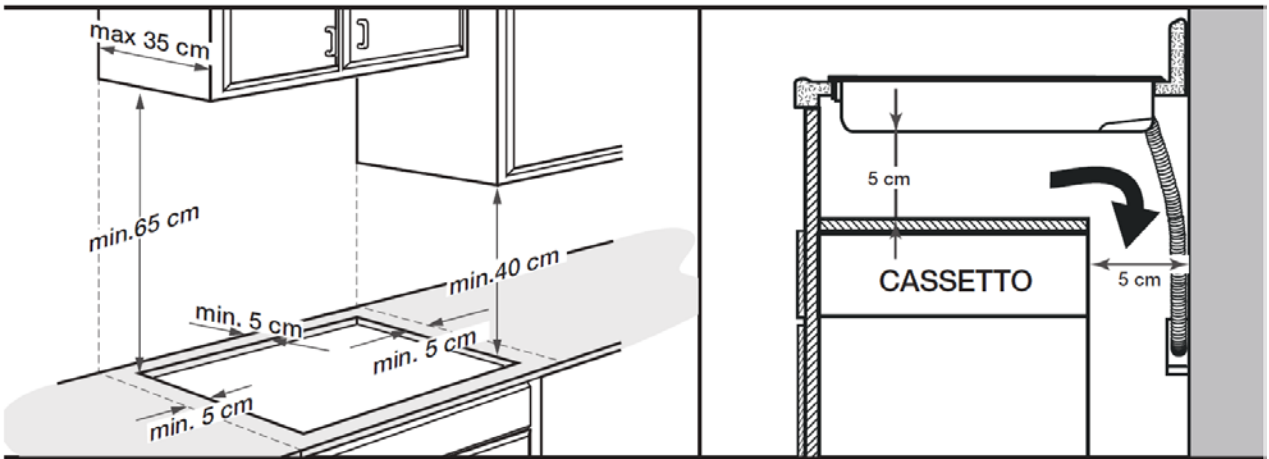

檯面挖洞

根據下列圖示確認挖洞尺寸。

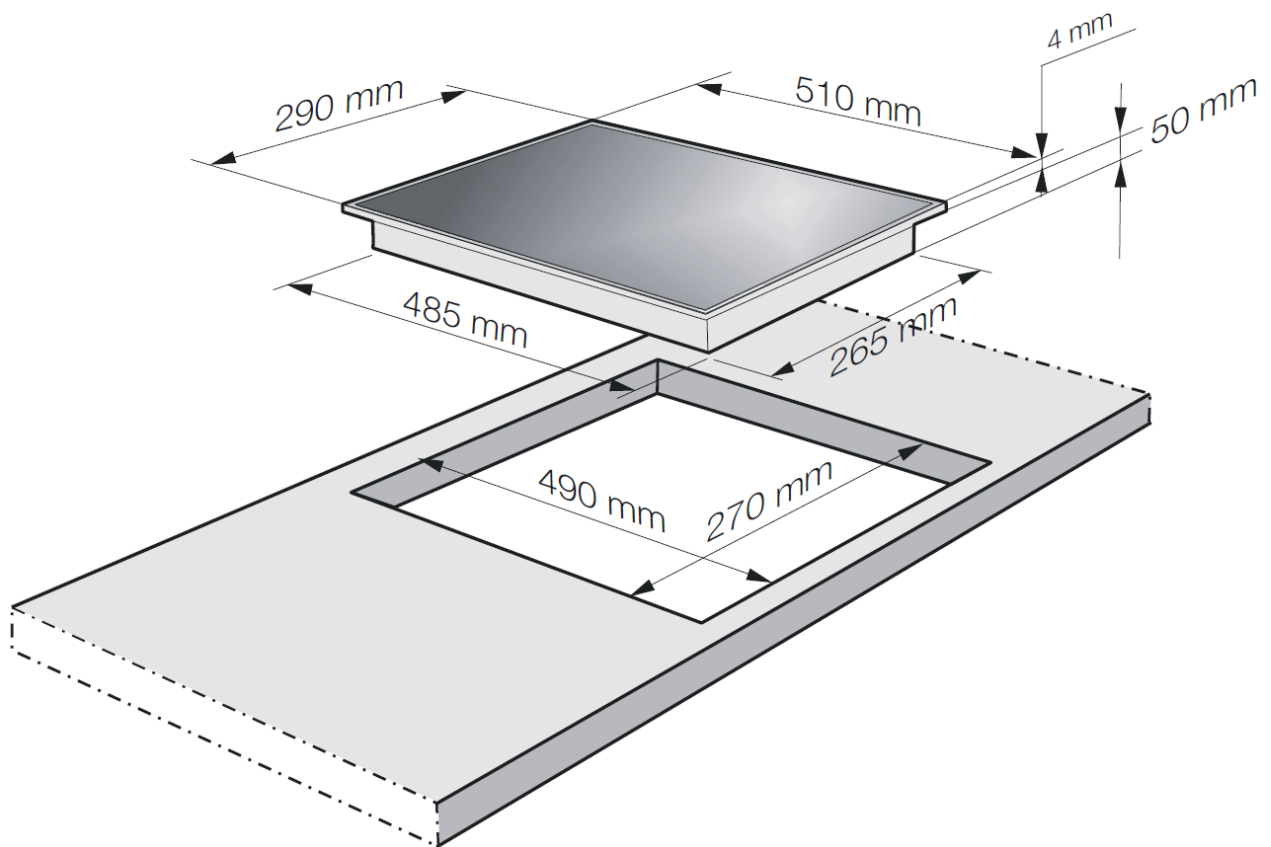

電源連接

-安裝電磁爐時，請參考產品技術資料並由合格電工配置專線，同時遵照相關電工規範實施。

- 專線須配置用電保護安全裝置，檢查電壓瓦數是否可以支援本爐具所需要的電力。
- 產品相關用電資料，請參考電磁爐背面銘牌規格資料。
- 產品配線必須要接地**，連接無熔絲開關（關閉時接點跟接點之間至少維持3mm以上的距離）。安裝後必需可以方便斷電關閉。
- 電線迴路從主迴路分出，並須要有搭配保護斷路器。

無熔絲開關安裝方法：

請將電源線內的（藍色）、（棕色）電線，分別接到 **A** 與 **B** 螺絲位置，黃綠色的接地線接到 **C** 的螺絲位置。

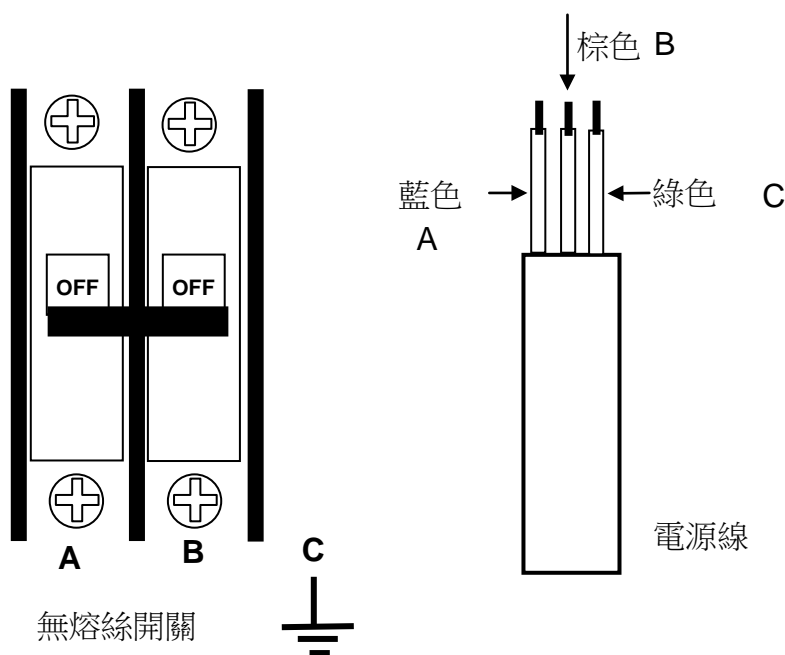

注意!

本產品用電必須使用單相 220/240V；3700W；~50/60Hz。

產品電線迴路要接地。

遵照居家電路線路圖配置。

產品電線已連結在電磁爐上。

並與供應電源查核是否符合。如果有疑問，請教代理商或是電工協助。

| | | | | | | |
|---|--|-------------------------|------------------|--|--|--|
| 設備名稱：電磁爐 | | ，型號（型式）：7322300-1 | | | | |
| Equipment name | | Type designation (Type) | | | | |
| 單元 Unit | 限用物質及其化學符號 Restricted substances and its chemical symbols | | | | | |
| | 鉛Lead (Pb) | 汞Mercury (Hg) | 鎘Cadmium (Cd) | 六價鉻 Hexavalent chromium (Cr ⁺⁶) | 多溴聯苯 Polybrominated biphenyls (PBB) | 多溴二苯醚 Polybrominated diphenyl ethers (PBDE) |
| 電源端子座 | ○ | ○ | ○ | ○ | ○ | ○ |
| 突波吸收器 | ○ | ○ | ○ | ○ | ○ | ○ |
| 電容 | ○ | ○ | ○ | ○ | ○ | ○ |
| 內部配線 | ○ | ○ | ○ | ○ | ○ | ○ |
| PCB板 | ○ | ○ | ○ | ○ | ○ | ○ |
| 變壓器 | ○ | ○ | ○ | ○ | ○ | ○ |
| 備考1. “超出0.1 wt %” 及 “超出0.01 wt %” 係指限用物質之百分比含量超出百分比含量基準值。 Note 1 : “Exceeding 0.1 wt %” and “exceeding 0.01 wt %” indicate that the percentage content of the restricted substance exceeds the reference percentage value of presence condition. | | | | | | |
| 備考2. “○” 係指該項限用物質之百分比含量未超出百分比含量基準值。 Note 2 : “○” indicates that the percentage content of the restricted substance does not exceed the percentage of reference value of presence. | | | | | | |
| 備考3. “—” 係指該項限用物質為排除項目。 Note 3 : The “—” indicates that the restricted substance corresponds to the exemption. | | | | | | |

| | |
|-------------------------|--|
| 廠牌：Foster | 型號：7322 300-1 |
| 品名：二口電磁爐 | 產地：義大利 |
| 額定電壓：220/240V | 製造日期：XXXX/XX/XX |
| 額定頻率：60Hz | 製造號碼：XXXXX |
| 額定消耗功率：3500W/3700W |  T31361 RoHS |
| 廠商名稱：民夏股份有限公司 | |
| 廠商地址：新北市新店區永平街 82 號 1 樓 | |