

RH-9131 / RH9131(B)

RH-1231 / RH1231(B)

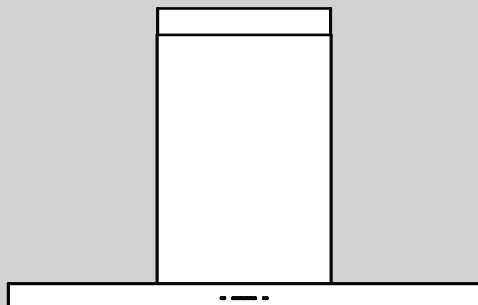

排油煙機

使用說明書

家庭用

**Rinnai**



功能簡介 .....	1
控制板簡介 .....	1
開關鍵功能使用說明 .....	2
使用注意事項 .....	3
產品尺寸圖 .....	4
附屬品(附屬配件) .....	5
安裝原則 .....	6
安裝注意事項 .....	7
故障排除 .....	8
性能規格表 .....	9
售後服務保固條款 .....	9
RoHS聲明 .....	10

## 一.功能簡介

1. Ultra Quiet Mode (UQM ©) 低速靜音模式，五段風速可供選擇，可搭配各種煮食方法使用。
2. 自動記憶使用者前次使用風速及照明。
3. 五分鐘延遲關機功能。
4. 過濾網30小時自動提醒清洗功能。
5. 歐式精品暖色系LED二段式照明設計。
6. 獨創紅外線觸控按鍵，外型優美方便清潔。

## 二.控制板簡介

### 按鈕鍵名稱

1. 電源/延遲開關按鍵
2. 風速減速按鍵
3. 風速加速按鍵
4. 電燈按鍵



(1)



(2)



(3)



(4)

### 三.開關鍵功能使用說明

#### 1. 電源/延遲關閉鍵:

##### ■ 電源鍵：

可啟動/關閉風扇和照明。本排油煙機自動記憶使用者前次使用風速和照明。

例：前次關閉時，本機風扇速度為5速和照明為全亮，再次開啟開關時，風扇速度即為5速和照明為全亮。

##### ■ 延遲關閉鍵:

開機狀態下，按住電源鍵2秒鐘，可啟動5分鐘延時關閉計時器，且風速降至1速(延遲功能進行中仍可調整風速)。指示燈將依所剩時間進行閃爍，5分鐘後會自動關閉風扇和照明。

備註：延遲功能進行時，按下電源鍵會關閉排油煙機及中斷延遲功能。

##### ■ 開關鎖定鍵:

關機狀態下，按住電源鍵5秒以上，所有指示燈為全亮閃爍，即鎖定開關按鍵。若欲解除再按住電源鍵5秒以上，所有指示燈熄滅，即解除鎖定功能。

#### 2. 風速減速鍵：

■ 按下此鍵可降低風扇轉速。5、4、3、2、1。

##### ■ 過濾網自動提醒清洗功能：

煮食時間累積30小時後，風速減速鍵將連續閃爍表示過濾網必需清潔，請卸下過濾網做清潔並裝回排油煙機之後，長按"風速減速鍵"3秒鐘即可重新設定計時。

(若未重新設定計時，風速減速鍵仍然會保持閃爍。)

#### 3. 風速加速鍵：

按下此鍵可提高風扇轉速。1、2、3、4、5。

#### 4. 照明鍵：

LED照明有二段亮度可供調整；每按一下為全亮→微亮→關閉循環操作。

## 四.使用注意事項

警告：1.電力接線方面必須由專人處理，排油煙機必須接上接地線。

接線前請務必確保電源開關已關閉。

2.請勿擅自對本產品進行拆卸、修理或改造。

### 1.機身表面保養

- (1) 請定期以中性的清潔劑和棉布擦拭機身以防油垢積聚。
- (2) 請勿使用腐蝕性清潔液和材質過粗的布料擦拭，以免損害到機身表面。
- (3) 擦拭完成後，建議使用無刺激性的不銹鋼拋光劑來進行第二次擦拭。(勿使用於黑色不銹鋼)
- (4) 請使用軟布輕擦，油煙機表面將會更加光亮。
- (5) 請勿使用含有漂白成分的清潔液。
- (6) 清潔機身表面時，建議開啟按鍵鎖定功能。

**注意：因黑色不銹鋼表面有保護塗層，請勿使用去漬油及不銹鋼拋光劑進行擦拭及拋光。**

### 2.保養和清潔

- (1) 定期清潔排油煙機的內外側，有助保持排油煙機的壽命，切勿使用研磨性清潔液。
- (2) 濾網需定期拆卸清洗，或放入洗碗機以最短的清洗程序及低溫清洗。  
(建議一個月清洗一次，根據煮食習慣調整清洗次數。)
- (3) 使用洗碗機的清潔劑可能會導致濾網變色，但不影響濾網的過濾效果。
- (4) 將把手稍微拉出取出濾網(圖1)。
- (5) 用中性的清潔液清洗濾網，待濾網完全乾透後，以相反次序重新安裝回機器即可。
- (6) 排油煙機中央的油杯可拆卸作定期清潔(圖2)。
- (7) 在開啟煮食爐前，請先開啟排油煙機，以免廚房溫度太高。

### 3.注意事項及警告標示：

- (1) 本電器不預期供生理、感知、心智能力、經驗或知識不足之使用者(包含孩童)使用，除非在對其負有安全責任的人員之監護或指導下安全使用。
- (2) 孩童應受監護，以確保孩童不嬉玩電器。

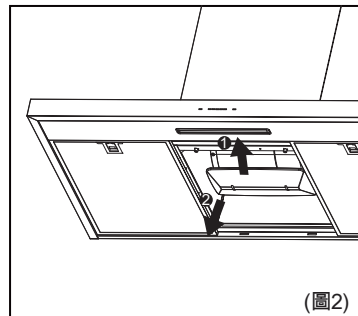
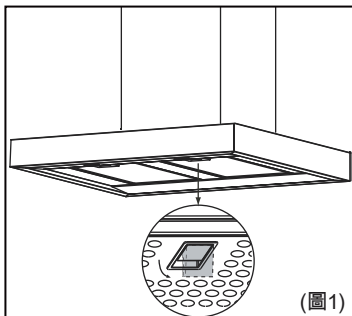

## 五. 產品尺寸圖

單位：mm

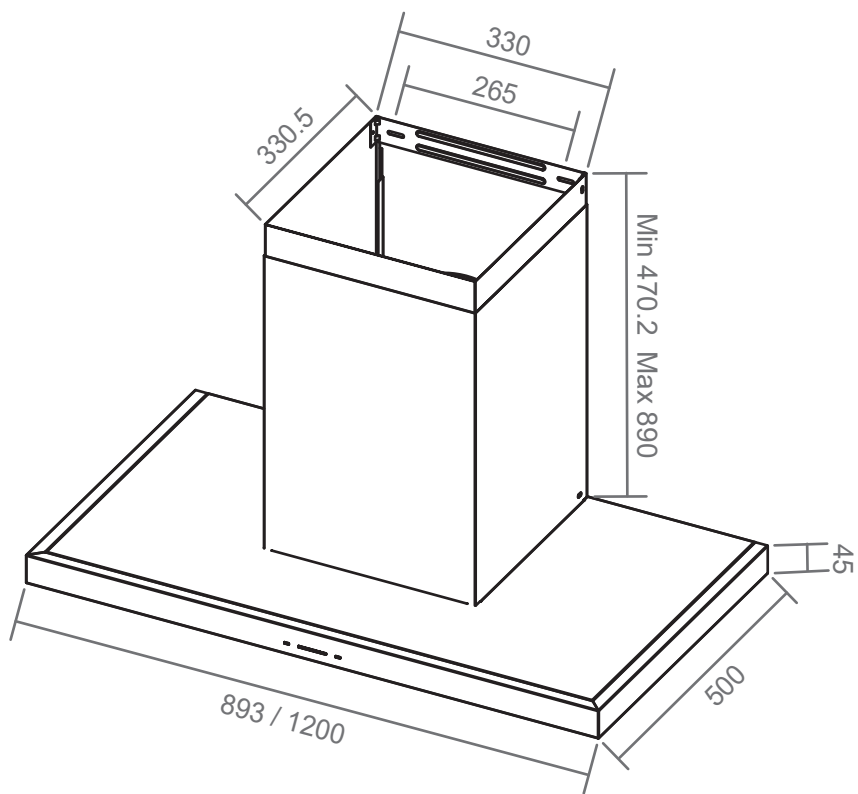

## 六.附屬品說明(附屬配件)

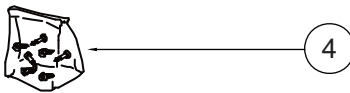
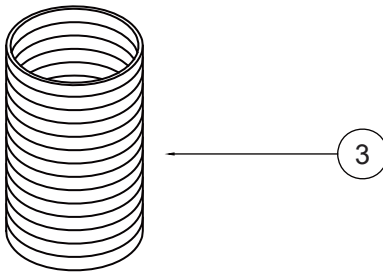
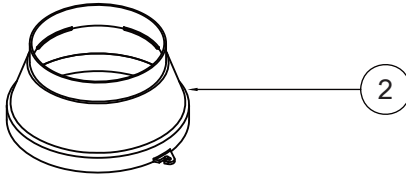
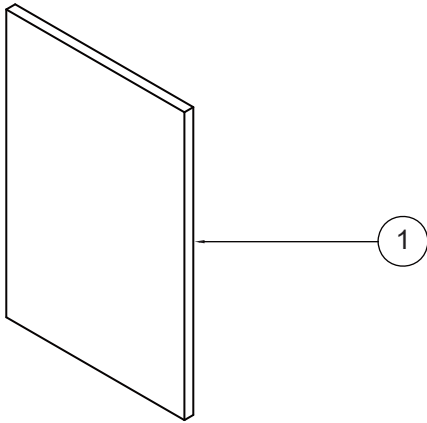

件號	名稱	數量
1	說明書	1
2	風管圈	1
3	鋁風管(6尺)	1
4	螺絲包	1
4-1	6# x 1" 木螺釘	2
4-2	束帶	2
4-3	M4 x 8 鐵板牙螺絲	2
4-4	塑膠栓	4
4-5	M4 x 31 傘型自攻螺絲	2
4-6	3/16 x 3/8 平頭十字螺絲	2
5	3轉2插頭	1



## 七.安裝原則

- 安裝前先檢查:

附件：說明書、螺絲包×1、風管圈×1。

1. 周圍環境(圖3)：

排油煙機安裝位置，如在窗上或附近有太多門窗，請在啟動排油煙機前，先關閉門窗，以免空氣對流大而影響吸力，因當油煙上昇未至25公分之有效吸力範圍，則無法充分發揮排油煙機最佳效果。

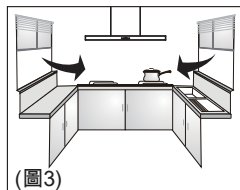

門窗太多、對流太大

2. 安裝高度(圖4)：

安裝高度自本機底板至煮食爐面之距離以70~75公分為最理想。

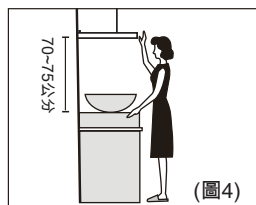

3. 機體應保持水平(圖5)：

機體應保持前、後、左、右水平，左、右水平可由掛板調整，前、後水平則由螺絲釘鎖緊牆壁，以固定標準。

4. 排風管：

為增加吸力效能，請配合使用本機出風管接頭之直徑150mm排風管，排風管長度應以適合長度最佳，不宜過長。排風管垂直長度應 $\geq 3D$ 後再進行彎管，避免造成排風量損失。(例如:排風管直徑15公分則垂直長度應 $\geq 45$ 公分)

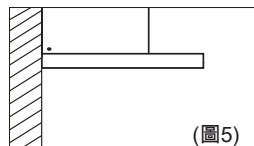

5. 插座安排：

請勿與烤箱或冰箱等耗電量較高之電器產品共用一個。

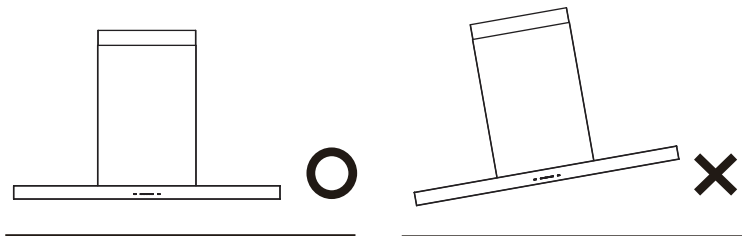

## 八.安裝注意事項

### A.理想安裝位置：

- (1) 安裝於爐台之上方。
- (2) 排油煙機之底部邊緣距爐台檯面之距離以70 - 75 cm最為理想。
- (3) 安裝前將泡棉條貼於機箱後方靠牆壁處。

### B.排氣管之安裝位置：

- (1) 排氣管於爐台正對窗戶之安裝：  
取下一方玻璃，安裝一塊穿有彎管孔大的合板，排煙管由此孔穿出，絕不損壞壁面。
- (2) 爐台不鄰近窗戶時
  - a. 選擇最近爐台，可通向室外的窗戶，裝設排氣管穿窗而出。
  - b. 或選擇最近爐台，可通向室外的牆壁(非隔間牆壁)打洞，裝設排氣管穿牆而出。

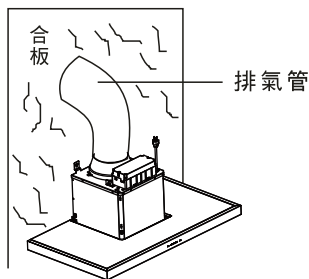

### C.鑽穿牆洞：

- (1) 先量好彎管正對牆面位置，釘頭與牆壁間最多保持3mm距離，作掛鉤之用，此舉有助機身保持水平。
- (2) 然後在壁面畫好鑽洞範圍，在使用電鑽鑽穿牆壁。
- (3) 鑽洞時，應要留意牆壁結構和質料切勿破壞牆洞外之壁面。

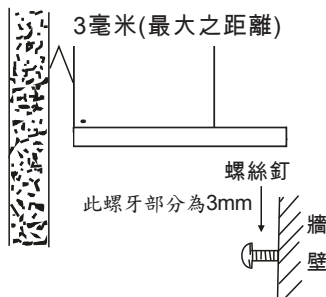

### D.裝設機體及排氣管：

- (1) 在已選定的安裝位置上，鎖上螺絲釘。
- (2) 調整機體兩側之掛鉤(吊鐵)，將機體懸掛於螺絲釘上。
- (3) 懸掛後，機體一定要保持水平(安裝原則裡參考P.6說明)。
- (4) 按已選好排氣管的適當位置，選擇適當長度的直管進行裝設。
- (5) 本風管座已在出廠前套入出風口，安裝時請將風管照一般方式反方向套入即可。

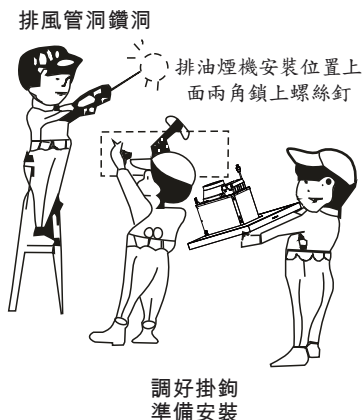

- E. 安裝前先以矽利康注入風管圈後將風管圈嵌入，再用封膠封住風管圈，以避免油煙洩漏。

## 九.故障排除

異常狀況	原因	處理方式
馬達不轉	1. 無電源輸入(電源線燒毀)或保險絲燒毀	1. 更換PC板
	2. 馬達溫控跳脫無法回復	2. 更換馬達
	3. 馬達銅線燒毀	3. 更換馬達
	4. 電容器燒毀	4. 更換電容器
	5. 無電源輸入(電源線燒毀)或保險絲燒毀	5. 三用電表測(更換電源線)
馬達轉速變慢	1. 電容器變形或電量不足	1. 更換電容器
	2. 馬達燒毀	2. 更換馬達
風葉有反轉現象	1. 馬達銅線短路	1. 更換馬達
	2. 出風口逆風現象(倒灌風)	2. 出風口或排風管阻塞清理
馬達無分段速度	1. 電容器燒毀	1. 更換電容器
	2. 線路脫落	2. 重整電線
馬達時轉時不轉	1. 溫控在感應到異常高溫時，馬達會停止轉動，當溫度降到一般煮食時，會恢復正常運作	1. 建議煮食方法稍改： 若煮食時需長時間用大火建議改用中小火或暫停煮食
		2. 更換馬達
	2. 馬達溫控跳脫會時有時無	3. 更改馬達結線，不使用溫控
Delay Off 延遲失效	1. 主控PC板失效	1. 更換PC板失效
	2. 開關PC板失效	2. 更換開關PC板
漏電	1. 馬達入水造成	1. 更換馬達，排除進水原因
LED燈兩段失效	1. LED燈控制線斷路	1. 更換LED燈控制線
	2. 主控制PC板燈線斷路	2. 更換主控PC板
	3. LED燈故障	3. 更換LED燈
控制板失效	1. 主控PC板失效	1. 更換PC板失效
	2. 開關PC板失效	1. 關機狀態下，按住電源鍵 5秒以上，所有指示燈為全亮閃爍，開啟按鍵鎖功能，以棉花棒沾濕酒精清潔觸控開關處，清潔完後按住電源鍵 5 秒以上，解除按鍵鎖功能。
		2. 按住電源鍵 10 秒以上，機器直接以當下狀態更新背景值。
	3. 更換開關PC板	

## 十.性能規格表

機種	RH-9131 RH-9131(B)	RH-1231 RH-1231(B)
淨重	20kgs	23.2kgs
機箱尺寸 mm (寬 x 高 x 深)	893 x 500 x 515	1200 x 500 x 515
照明	5W LED 條燈x 1pcs – 兩段(明/暗)	8W LED 條燈x 1pcs – 兩段(明/暗)
總消耗電功率	360W/3.3A±10%	363W/3.3A±10%
額定電壓	110V / 60Hz	
風管口徑	152 mm	
材質	不銹鋼(SUS430) / 鍍鋅板	
開關	觸控式電子開關	
調速	1速 ~ 5速	
迴轉速 RPM±10%	780RPM ~ 2260RPM	

## 十一.售後服務保固條款

- 家庭用機器售後服務收費之零件保固時間1年，業務用機器保固期半年，但如耗材(例如：油網、油杯、電燈.....等等)、包裝材料、說明書、保證卡、贈品等部分或因下列之原因發生不良或損壞，不在保固範圍內：
  1. 天災意外或人為疏忽。(如：地震、水災、電擊、沙塵暴、颱風....等)
  2. 安裝方式或環境有安全疑慮者(如：漏電...等)經告知仍未改善者，無法進行維修服務。
  3. 未依照產品手冊之使用提示進行安裝及操作或使用未經認可之配件者。
  4. 不符允許使用之環境或規格:(如：使用電壓不符規格造成損壞)。
  5. 安裝後因搬遷或其他原因於移運過程發生碰撞及震動等狀況造成損壞。
  6. 家庭用機器使用於營業用途，(如：游泳池、餐廳、旅館、溫泉會館)。
  7. 環境因素造成線路或零件氧化(如：高溫潮濕、長期曝曬或雨淋)，造成退色或銹蝕)。
  8. 做為展示或測試設備使用的產品。
- 本說明書內容若有變更等未盡事宜，本公司保有條文修改之權利，不另通知。

# 十一. RoHS聲明

設備名稱 Equipment name	排油煙機			型號(型式) Type designztion(Type)	RH-9131 / RH-9131(B) RH-1231 / RH-1231(B)	
	限用物質及其化學符號 Restricted substances and its chemical symbols					
單元Unit	鉛 Lead (Pb)	汞 Mercury (Hg)	鎘 Cadmium (Cd)	六價鉻 Hexavalent chromium (Cr+6)	多溴聯苯 Polybrominated biphenyls (PBB)	多溴二苯醚 Polybrominated diphenyl ethers (PBDE)
電路板組	超出 0.1wt%	○	○	○	○	○
馬達組	○	○	○	○	○	○
開關組	○	○	○	○	○	○
燈具組	○	○	○	○	○	○
塑膠組件	○	○	○	○	○	○
金屬組件	○	○	○	○	○	○
電源線組	○	○	○	○	○	○
備考1. "超出0.1 wt %" 及 "超出0.01 wt %" 係指限用物質之百分比含量超出百分比含量基準值。 Note 1 : "Exceeding 0.1 wt %" and "exceeding 0.01 wt %" indicate that the percentage content of the restricted substance exceeds the reference percentage value of presencecondition.						
備考2. "○" 係指該項限用物質之百分比含量未超出百分比含量基準值。 Note 2 : "○" indicates that the percentage content of the restricted substance does not exceed the percentag of reference value of presence.						
備考3. "—" 係指該項限用物質為排除項目。 Note 3 : The "—" indicates that the restricted substance corresponds to the exemption.						





# 保 證 卡

- 正常使用及安裝的情況下，本機提供一年保固。詳細之使用及安裝方式請參照說明書。
- 超過一年保證期限，如需更換零件，則需收取工本費。
- 其他保固有關事項，請詳閱內頁「售後服務保固條款」說明內容。
- 服務人員到府上服務時，請出示保證卡

## 客戶資料欄

安 裝 日 期	年 月 日	使用 者 姓 名		電 話	
安 裝 地 址	市 縣	區 鄉 鎮	路 街	段	弄 巷 號 樓
經銷 商 店 章	(未蓋店章無效)		安 裝 者 簽 章		

XP022484(5)

## 台灣林內工業股份有限公司

32658 桃園市楊梅區梅獅路二段577號

電話 (03)431-3366

免付費電話 0800-093-789

電話受理時間 08:30-21:00

www.rinnai.com.tw

官 網



FB粉絲團

