

FRANKE

FRANKE 烤箱使用說明書

FO40012 96 M XS



客林渥

ClearWell

Product Guarantee Card

產品保證卡

購買日期 | 年 月 日

感謝您購買客林渥商品，所有商品設計、生產皆源自於國外原廠。請務必保存此本保證證明說明書以免喪失您的權益。

1. 本商品經嚴密品質管制及檢查，如正常使用情況下發生，由於製造上原因之故障，自購買日起保證兩年免費維修。若無法提供明確之購買日期，將採該建築案首批交貨日期為購買日期。
2. 客人請妥善保存此卡，並於本公司之工程師服務時主動提出本卡以享權益。
3. 下列事項不列入保證範圍
 - ◎ 因使用錯誤、使用過失造成的損壞
 - ◎ 異常電壓所造成的故障損壞
 - ◎ 人為、天災造成的損壞
 - ◎ 使用於營業場所的產品
4. 如有任何疑問或需專人服務，請洽客林渥客服免費專線，公司電話或網站留言。



保證書專用章



免費客服專線 0800 800 669

台北總公司 02-2794-2588

台中分公司 04-2422-1866

高雄分公司 07-559-7919

即時辦 24HR

請註明以下資訊提供未來參考，這些資訊可以在機台的銘板上找到和發票上的購買日期。

機型號碼： _____

序 號： _____

購買日期： / / /

店 章：

！ 注意

※ 本手冊包含安全安裝重要資訊，可協助你有效率的使用本產品。請將手冊放在容易接近的安全地方，以便操作上的問題或任何不熟悉本產品操作的人參考。



Content 目錄

01. 烤箱面板說明	7
02. 操作說明	9
03. 安裝產品圖 / 接電規範	12
04. 清潔與保養 / 回收處理	14
05. 限用物質含有情況標示聲明書	15

感謝您選購 **ClearWell** 客林渥產品

在您開始使用產品前，請先詳閱本產品說明書。

本公司不保固且不承擔因無視本說明書中所提到之安裝、指示與警告項目，而引起之任何產品損壞與損失。請妥善保存此說明書以供未來參考使用，如有任何疑慮，

請與本公司客服中心 **0800-800-669** 聯絡。

FRANKE

烤箱引領您倘佯在烹飪的樂趣！

感謝您選擇世界第一品牌 **FRANKE** 烤箱。此款以瑞士匠心設計的烤箱，呈現出當代感外觀、大面積玻璃視窗與超大容量，讓您的廚房展現全新的觀感外；烤箱的各種不同功能設定，可以使您輕易選擇適合食物的烘烤模式；並讓您輕輕鬆鬆掌握烹飪的樂趣，進而為您的家人與朋友創造歡樂凝聚的用餐氛圍，讓生活變得健康、快樂、優雅。

為了使烤箱發揮百分百的效能，請您務必詳閱本使用手冊，以確實清楚並熟悉烤箱所提供的使用方法與各項功能設定，其中還包含了重要的安全訊息。

本使用手冊詳細解說各項設定與功能說明，您會發現烤箱操作是如此的簡單。手冊後面並提供了各項食物所需的烘烤功能與烤架位置設定參考，讓您可以輕易烘烤出最完美的食物。若萬一在極少有的情況下，有小狀況出現，您也可以在本手冊中找到簡易故障排除方法。

若您有任何疑問，歡迎隨時撥打本公司服務專線 **0800-800-669**，我們會熱誠地為您服務。

客林渥股份有限公司

誠信 / 團隊 / 效益 / 珍惜



官網



LINE 即時辦

■ 重要資訊

請詳細閱讀本使用手冊，可以更安全且正確地使用您的烤箱。請將本使用手冊放置於安全且隨時可以找到的地方，如果您若將本烤箱轉售或贈贈予他人，請將本使用手冊一同隨機器轉手。

■ 機器規格

產品型號：FO40012 96 M XS

機器尺寸：595 高 × 595 寬 × 575 深
(含門深 23)mm

電器規格：220V / 60Hz / 14A / 3100W

內容量：65 公升

技術說明：本產品符合防磁干擾之標準 (EMC)。

■ 安裝烤箱前

運送發生的損壞

拆除包裝後請檢查機器外觀，如果機器在運送過程中損壞，請不要安裝該機器。

請立即與相關經銷人員聯絡。

■ 電源連接

請由專業人員連接電源，若因不正確的安裝造成損壞，將無法正常保固服務。

■ 安全注意事項

本烤箱機器限於家庭廚房內烹飪食物，切勿將本烤箱移做他途使用。

下列人員不可以在無人監督下操作本烤箱：

- 身體或精神有障礙者。
- 缺乏足夠的知識或其經驗不足以安全使用烤箱者。
- 孩童應遠離本烤箱且不可以輕易玩弄本

烤箱。

■ 烤箱使用中

請緩慢打開烤箱門，避免機器內的熱氣瞬間散出燙傷，請使用烤箱手套進行操作，勿將手直接伸入加熱的烤箱內，以免被高溫燙傷，請讓孩童遠離正在運作的烤箱。烤箱使用過程，不可放置任何易燃的物品，避免發生火災。

烤箱周圍不可置放任何電器與其電源線路，避免線材可能熔毀發生電線短路。高溫中的烤箱內部，建議不可噴水 / 潑水，這會產生大量蒸熱氣，會有燙傷的危險。含有易揮發液體的食物例如酒精類，不可以放入烤箱內烘烤，可能在烘烤中因為酒精揮發時容易著火。取放烤箱內高溫食物或器材配件，必須使用烤箱手套，避免燙傷。

■ 維修

任何的不正確維修方式，會導致觸電的危險。所有的烤箱維修工作，必須由 FRANKE 專業維修人員處理。若機器故障，可以在電源箱內找到烤箱無熔絲開關，先將其關閉。請撥打 FRANKE 服務專線 0800-800-669

■ 認識您的 FRANKE 烤箱

您可以在這裡認識烤箱面板與旋鈕、按鍵的詳細說明，各項烘烤功能與配件的解說。

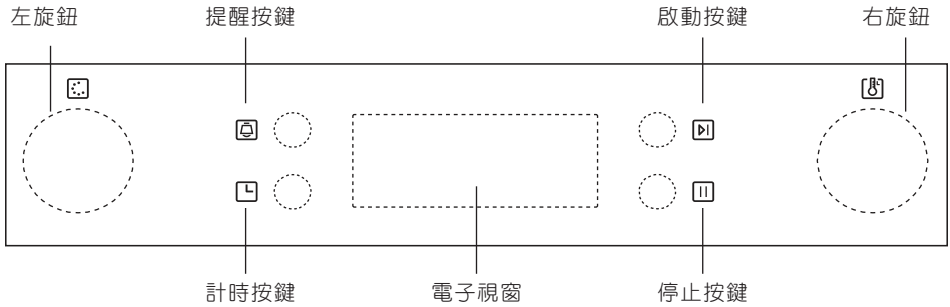

■ 烤箱功能及溫度選擇旋鈕

FO40012 96 M XS 的烘烤功能選擇鈕（左）與溫度選擇鈕（右）是彈壓方式的，壓一下即可彈出操控面上，就能順時針或逆時針旋轉，再壓一下就可以縮回操控面下。旋轉任何旋鈕，都會在顯示窗內產生對應的訊號。

■ 烘烤功能（左旋鈕）

烘烤符號與說明（參考第 8 頁）

■ 溫度（右旋鈕）

溫度選擇鈕可以選擇所需溫度設定

■ 按壓式按鍵

請參照操作面板圖示按鍵說明，進行該功能設定，通常按一下後，顯示面板會出現對應符號進行操作，再依符號對應旋鈕進行操作。

■ 電子視窗

請使用烘烤功能選擇鈕與溫度選擇鈕與按鍵，來設定各種不同的功能，各項設定數值都會顯示在電子視窗中。

01 烤箱面板說明

符號	功能說明
	烤箱照明：開啟烤箱照明；啟動烤箱功能，腔內照明會自動開啟，若平時要清潔烤箱時，可以在左選鈕轉到烤箱照明啟動，以方便目視腔內狀況。
	風扇：冷卻食材功能。
	下火：僅啟動下火加熱，以防止食物燒焦。是做為燉煮的理想烹調模式，如燉菜、悶煮、派類和比薩等，可讓派類和比薩達到底部酥脆的效果。建議溫度為 60-120℃。烤箱預設溫度為 60℃。
	全火：上下火同時加熱，為傳統一般烹調作法。請先預熱達到建議烹調溫度，一般多為烘烤單一食材，如大蛋糕等。請將食材放置於烤箱中央位置以達到最佳效果。溫度範圍從 50-250℃。烤箱預設溫度為 220℃。
	全火 + 風扇：全火加上風扇的模式能使更加強烘烤功能，所以能節能約 30-40%，可使食材表面達到酥脆而內部仍柔嫩的效果。注意：此功能適合用高溫炙烤或烘烤大塊肉類。溫度範圍從 50-250℃。烤箱預設溫度為 220℃。
	強火炙烤：上火加強火力模式，適合燒烤薄型肉類或切片食材。溫度範圍從 180-240℃。烤箱預設溫度為 210℃。
	強火炙烤 + 風扇：上火加強火力模式加入風扇。溫度範圍從 180-240℃。烤箱預設溫度為 210℃。
	旋風：全火模式加入循環對流旋風，可提供食材一種更加均勻著熱的烘烤模式。溫度範圍從 50-240℃。烤箱預設溫度為 180℃。
	單火炙烤：僅由上方加熱，可使食材表面酥脆或上色，若燒烤薄型肉類或切片食材。溫度範圍從 180-240℃。烤箱預設溫度為 210℃。



1. 設定時鐘

按壓一次，視窗顯示鬧鐘時間設定，旋轉溫度選擇鈕進行時間調整，確定好時間設定後，再按啟動按鍵啟動鬧鐘功能。

解除鬧鐘功能，可以直接按暫停【】/關閉按鍵兩次。

第一次送電使用烤箱時，電子視窗會出現 0:00，此時烤箱任何功能都無法使用，請按照下列說明進行時間設定，按下時間設定按鍵，小時數字開始閃爍，旋轉左旋鈕設定小時數字，數字介於 0-23。再按一次時間設定按鍵，分鐘數字開始閃爍，旋轉左旋鈕設定分鐘數字，數字介於 0-59，以上時間數字確定好，再按一下時間設定按鍵，時間分號：開始閃爍後，及完成時間設定，可以開始您的烤箱烹飪之旅了。

在烤箱架設好之後，插上電源，螢幕會出現 0:00。請依照以下指示設定烤箱時鐘。

- ① 按下【】，小時燈開始閃爍。
- ② 旋轉左旋鈕設定小時，數字介於 0-23。
- ③ 按下【】，分鐘燈開始閃爍。
- ④ 旋轉左旋鈕設定分鐘，數字介於 0-59。
- ⑤ 按下【】，「：」開始閃爍，即完成時鐘設定。



提示：

在烤箱烹飪過程中，可以隨時按下時間設定鍵，可以切換為當下時間，持續 3 秒鐘後，即返回烹調時間畫面。



注意：

本機烤箱時間設定為 24 小時模式，如果發生停電，跳電後的情況，請依照上述說明進行時間設定，否則烤箱無法運作。



2. 功能設定

- ① 旋轉左旋鈕選擇功能，螢幕上則出現相關選項。
- ② 旋轉右旋鈕設定溫度。
- ③ 按下【】確認，即啟動，此時螢幕上出現所選定溫度。
- ④ 如果跳過步驟 2)，直接按下【】啟動，則以烤箱預設溫度開始烹調。

注意：



- ① 時間設定區間：
0-30 分鐘：每 1 分鐘跳號。
30 分鐘-9 小時：每 5 分鐘跳號。
- ② 溫度設定區間為每 5°C，上火炙烤功能為每 30°C。
- ③ 當烹調運作時，可旋轉左旋鈕調整時間，再按【】啟動烹調。
- ④ 當烹調運作時，可旋轉右旋鈕調整溫度，螢幕上出現相關參數，然後按【】啟動烹調。倘若於 3 秒鐘內有任何動作，烤箱設定會自動回歸前次設定並繼續運作。

3. 照明設定

- ① 旋轉右旋鈕選擇功能，螢幕上則出現相關選項。
- ② 按下【】啟動烹調，照明符號【】與「0:00」燈亮。

4. 烹調中您可隨時參考當下時間，只要按【】，螢幕則顯示當下時間（持續 3 秒鐘），再按一次則回到烹調顯示模式。

5. 兒童安全鎖

啟動：同時按下【】和【】3 秒鐘，聽到提示聲 B 響起，視窗顯示【
】，即表示設定完成。

02 操作說明

(任何選鈕與按鍵均不能使用。)

取消：同時按下【▶】和【||】3秒鐘，聽到提示聲B響起，視窗顯示符號消失，可以正常操作任何選鈕與按鍵。

注意：烤箱運作期間，若想暫停，按一下暫停鍵【||】即可，請勿長按暫停鍵。

6. 定時與提醒設定

烤箱預設最多9小時定時，時間終止時會出現警示聲，並終止烹調。唯有在烤箱於待機且時鐘設好的狀態下才能運作。請依照以下步驟進行：

- ① 設定好模式與溫度
- ② 按下時鐘【🕒】按鍵
- ③ 左右轉動左旋鈕設定計時時間1分鐘—9小時
- ④ 按【▶】確認

注意：

計時時間終止之後，烤箱會出現5次警示聲，螢幕上【🕒】會消失，提醒您計時中止，或要繼續烹調與否。在烹調過程中您隨時可取消所設定的計時，只要按下【||】即可。

7. 啟動 / 暫停 / 取消功能

啟動按鍵：

任一功能確定使用後，按下啟動按鍵，則啟動該設定功能進行烹飪。

暫停 / 關閉按鍵：

任一功能進行烹飪中，可按一次暫停 / 關閉按鍵進行暫停，若要直接結束該功能，連續按兩次暫停 / 關閉按鍵，關閉烤箱烹飪。

- ① 若計時功能設定好，按下【▶】即開始烹調。若暫停烹調，按下【▶】可回復前段運行的烹調。
- ② 烹調中，按1次【||】可暫停烹調，按2次【||】可取消烹調。

8. 節能模式設定

在沒有使用烤箱的時候，長按啟動按鍵3秒，電子視窗將關閉顯示，或是待機狀態10分鐘後，電子視窗自動進入節能模式。只要按任何按鍵或轉動旋鈕，即可跳出節能模式進行操作。若想解除節能模式再次長按啟動按鍵3秒。

- ① 在待機狀態和計時狀態時，長按【▶】3秒鐘，LED螢幕將關閉以進行節能模式。
- ② 在待機狀態10分鐘之內無任何動作，LED螢幕將自動關閉進入節能模式。
- ③ 於節能模式下，只要按任何鍵或轉動旋鈕即可跳出節能模式。

9. 注意

- ① 烤箱烹調運作過程中，照明燈會全程開啟，以方便目視腔內食物的變化。
- ② 任何功能設定好，若沒有在5秒內按下【▶】啟動按鍵，就會自動回到待機狀態。
- ③ 烹飪預約計時完成後，會響起提示聲5

秒，功能也會中止運作。

④ 時間設定區間：

0-30 分鐘以每 1 分鐘跳號，30 分鐘-9 小時以每 5 分鐘跳號。

- ⑤ 烹飪運作時，可隨時旋轉左、右旋鈕調整時間或溫度，並請在確定後，按下啟動按鍵。如無按下啟動按鍵，3 秒後則回到前次設定繼續運作。

■ 烤箱配件

注意！

為確保烤架使用的安全，請正確安裝將兩側層架至關重要，如此可確保烤盤與食物不至在移動時傾倒。

① 網型烤盤 X2：

適用燒烤、甜點烘焙
食材烘焙

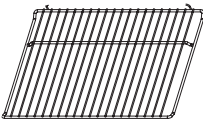

② 側邊層架 X2：

此為固定在烤箱內兩側固定烤盤的層架，共有 10 層。

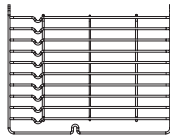

③ 萬用深烤盤 X1
萬用淺烤盤 X1

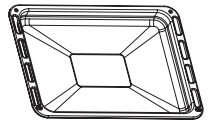

■ 更換照明燈

烤箱內的燈泡為可耐熱高溫的特製燈泡，若要更換請依照以下步驟：

- ① 請切斷烤箱主電源。
- ② 取下燈泡的玻璃罩，更換新的相同燈泡。
- ③ 再將玻璃罩放回旋緊。



旋轉取下玻璃罩

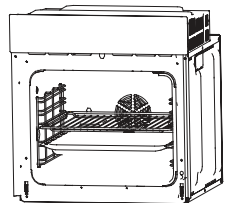

03 安裝產品圖 / 接電規範

■ 固定烤箱

- ① 將烤箱放入已預定櫥櫃位置。
- ② 打開烤箱門。
- ③ 請用包裝內的螺絲配件將烤箱固定於櫥櫃上。

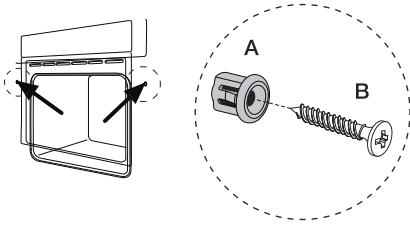

註：
烤箱內附配件將依所購買型號不同而異。

■ 接上電源

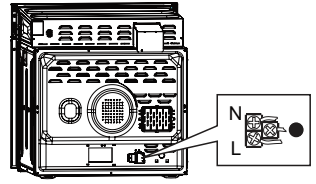

■ 安裝尺寸圖

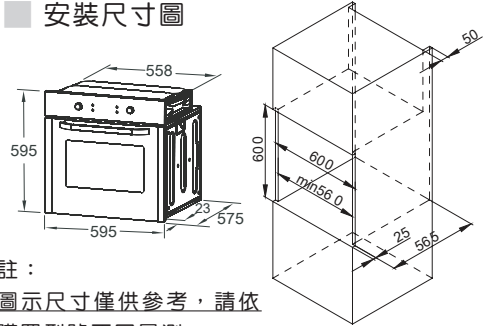

註：
圖示尺寸僅供參考，請依購買型號不同量測。

■ 接電規範

▲ 本設備需設置專用迴路

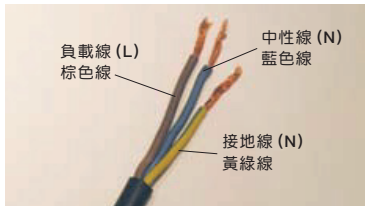

請確實接地，且中性線 (N) 與負載線 220V(L) 不得反接。

電器規格：單相 220V/60HZ

■ 電源端子連接

本設備電源線需經由接線端子台與電源供應線連接，室內配線若採單心線者線徑至少 2.0mm，若採多心線者線徑至少 3.5mm²。

請自行選購符合國家認證標準之接線端子台須附有保護蓋，確保不會因誤觸導線端子台。導電部位而發生觸電，或導電部位因其他因素導致短路。

▲ 廚櫃後方不封背板。

▲ 烤箱安裝定位後，門框兩側有定位孔，拉開烤箱門將固定螺絲鎖

重要資訊！

務必使用配件包內原廠插座，確保安裝正確性固在櫥櫃上。



■ 連接電源

在連接烤箱到電源前，請檢查電壓和頻率是否與位於它底部銘牌上和保證書上規定的相符，或者在產品的整個使用壽命期間，技術數據的運用，你必須依照本手冊操作。

如果電纜引入線安裝在同一設備中，請確保電纜引入線不與感應頂部外殼或爐灶外殼接觸。

! 警告

1. 電源接頭必須正確接地，並遵循現行法規，否則電爐可能會發生故障。高電壓波動異常會損壞此控制系統（任何電器設備也是一樣）。
2. 此類設備在高溫狀態下，建議避免使用電爐的熱解清潔功能。
3. 只有 **FRANKE** 官方技術服務可以處理或修復這個設備，包括更換電源線。
4. 在切斷主電源電纜的連接之前，我們建議關閉開關並等待大約 **25** 秒，然後切斷主電源。這段時間是要讓電子電路完全放電，才能排除電纜端子可能產生的電擊。

- ▲ 本產品必須由合格技術人員安裝，技術人員須配戴工作手套以預防受傷。
- ▲ 安裝或檢修本產品必須由合格技術人員處理。除非產品手冊上有特別註明，請勿擅自取下或以其他零件取代。安裝過程中請將孩童帶離此處。開箱後，請確認產品的完整性，檢查在運輸過程中產品是否損傷。若有任何問題，請聯繫購買經銷商或原廠客服。安裝完成後，包裝材料（塑料、保麗龍等）務必收放

在孩童無法觸及之處，因有造成不當窒息之危險。

在產品安裝完成之前，請勿接上電源，以避免造成觸電之危險。在安裝過程中，請小心勿刮傷電線，以避免造成觸電之危險。僅有在完成安裝之後，再正確接上電源。

- ▲ 本產品安裝前，請確實完成櫥櫃面板裁切作業，並移除所有因裁切而產生的碎片。

■ 用電警告：

- ▲ 如果插座可以觸及，務必用拔除插頭的方法來斷開電源，並且依照該地區的用電法規，有安全穩固的接地措施。
- ▲ 必須使用單獨迴路，勿使用延長線、變電器。完成安裝後的電路零件不可外露。電線若有損傷時請勿使用本產品。
- ▲ 供電組件若有損傷，務必以相同零件汰換，並經由授權合格之技術人員進行修理。

04 清潔與保養 / 回收處理

■ 清潔與保養：

為維持烤箱的外觀與耐用，請隨時保持烤箱的清潔。只要於日常中注意與食物接觸到的部分隨時清理，現今烤箱的設計能讓您以最輕鬆的方式達到清潔。

- ▲ 請勿使用具腐蝕性的清潔產品、漂白水或鐵刷等來清潔本產品。

■ 重要事項：

- ▲ 在保養與清潔前，請先斷開電源。
- ▲ 將所有操控部份都設定為 **OFF**
- ▲ 請等待烤箱內已降至微溫的狀態 - 在微溫狀態下更容易清洗。
- ▲ 請以濕抹布或軟海棉擦拭烤箱內壁，再用乾布擦乾。若有乾硬油漬，可使用小蘇打稀釋熱水處理。
- ▲ 請勿讓酸性物質如檸檬汁、醋等停留在不鏽鋼表面。
- ▲ 請勿使用高壓清洗設備清洗烤箱，烤盤可用中性洗劑清洗。

■ 包裝材料回收處理：

本產品以 **100%** 可回收材料包裝，其上標有可回收標誌者，請根據當地垃圾處理法規分類處理。



■ 家用電器回收處理：

本產品以可回收或可再生材料生產（通過歐洲聯盟指令 **2012/19/EU** 電氣設備垃圾處理 **WEEE**），請根據當地垃圾處理法規，連繫環保機關或購買商家做回收處理。



產品與包裝上的符號（如左圖）表示不得視為一般家用垃圾處理，必須將其送至電器與電子設備回收中心做處理。

【歐盟符合性聲明 DOC】

本產品符合歐規 **EN60350-2** 節能規範

限用物質含有情況標示聲明書

Declaration of the Presence Condition of the Restricted Substances Marking

設備名稱：烤箱		型號（型式）：FO40012 96 M XS				
單元(註)	限用物質及其化學符號					
	鉛 (Pb)	汞 (Hg)	鎘 (Cd)	六價鉻 (Cr ⁺⁶)	多溴聯苯 (PBB)	多溴二苯醚 (PBDE)
加熱組件	○	○	○	○	○	○
馬達	○	○	○	○	○	○
電路板組	○	○	○	○	○	○
內部配線	○	○	○	○	○	○
外殼塑料	○	○	○	○	○	○
電源線	○	○	○	○	○	○
<p>備考1. “超出0.1 wt %”及“超出0.01 wt %”係指限用物質之百分比含量超出百分比含量基準值。 Note 1: “Exceeding 0.1 wt %” and “exceeding 0.01 wt %” indicate that the percentage content of the restricted substance exceeds the reference percentage value of presence condition.</p> <p>備考2. “○”係指該項限用物質之百分比含量未超出百分比含量基準值。 Note 2: “○” indicates that the percentage content of the restricted substance does not exceed the percentage of reference value of presence.</p> <p>備考3. “—”係指該項限用物質為排除項目。 Note 3: The “—” indicates that the restricted substance corresponds to the exemption.</p>						

歐洲進口廚衛產品事業部

20240117

ClearWell 客林渥

Water has never been so beautiful

水從未如此美麗

www.uc-clearwell.com

免費客服專線 0800 800 669



官網



即時辦

- > 專業安裝指導
- > 完整使用教學
- > 迅速完修回覆
- > 售後保固二年

台北

台北市內湖區新湖一路 360 號

TEL 02-2794 2588

FAX 02-2794 3789

台中

台中市北屯區長生一街 29 號

TEL 04-2422 1866

FAX 04-2422 5829

高雄

高雄市鼓山區美術東四路 365 號

TEL 07-559 7919

FAX 07-586 9651

FRANKE